

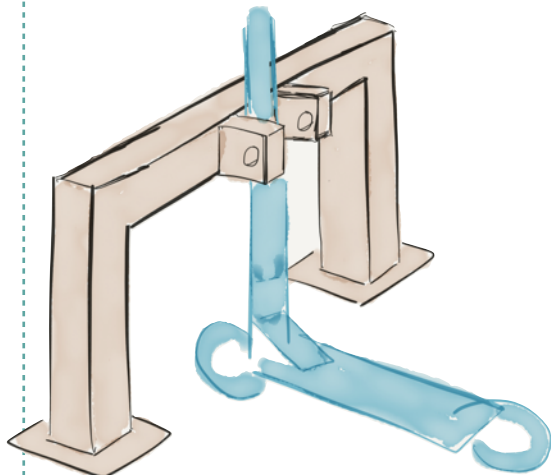

## COMMENT MODÉLISER UNE SOLUTION DE GARAGE À TROTINETTES ?



1

Dessiner les 2 rectangles de base en 2D

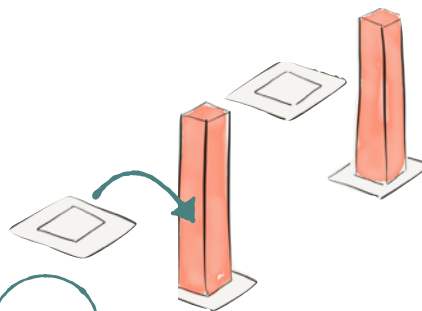

2

Dessiner les 2 rectangles intérieurs « piliers » puis les mettre en 3D

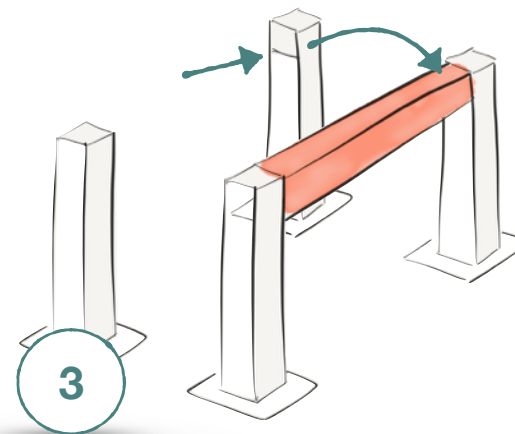

3

Dessiner le rectangle du haut puis le mettre en 3D

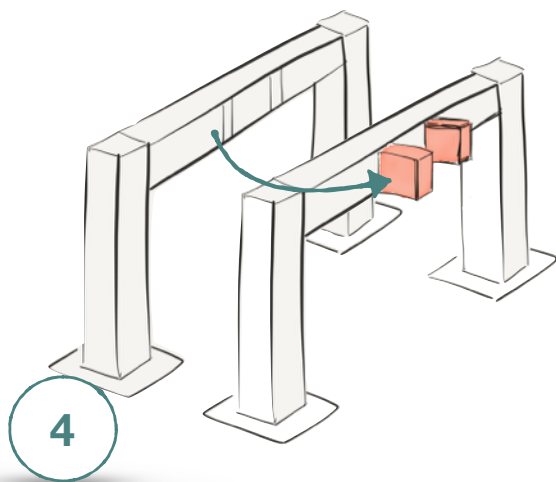

4

Dessiner les rectangles qui permettront de bloquer la potence de la trottinette puis les mettre en 3D

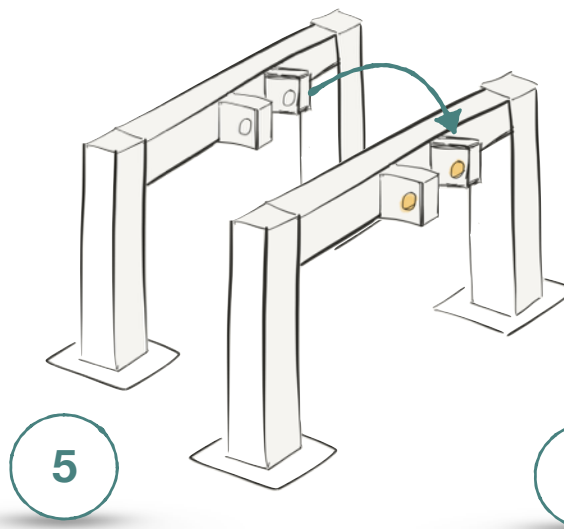

5

Dessiner les ronds qui permettront de faire passer l'antivol puis supprimer la matière en 3D

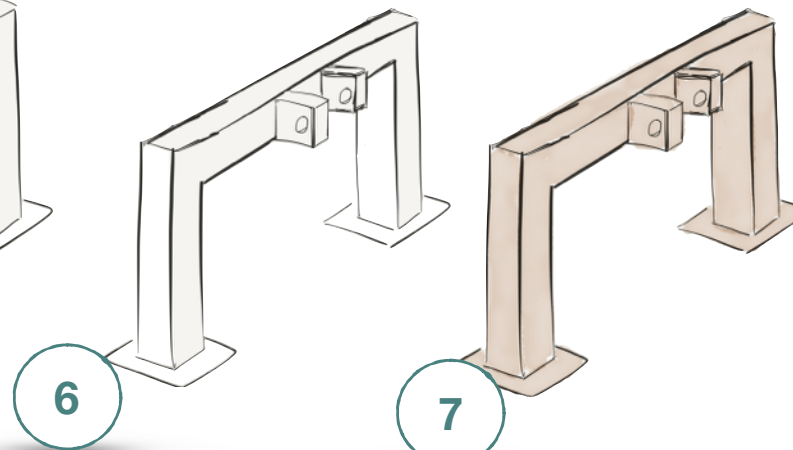

6

Supprimer les traits inutiles

7

Ajouter la texture